

# KODAK PIXPRO AZ901

## DIGITAL CAMERA



### Quick start guide

Guide de démarrage rapide

Guía de inicio rápido

Guia de Inicialização rápida

Schnellstartanleitung

Краткое руководство

Űzembe helyezési útmutató

Guida avvio veloce

Коротка інструкція

The Camera User Manual and the "PIXPRO Remote Viewer" User Manual are available at the website location below:

Le Manuel d'utilisation de l'Appareil Photo et le Manuel d'utilisation de "PIXPRO Remote Viewer" sont disponible dans le site internet suivant:

El manual de usuario de la cámara y el manual del usuario de "PIXPRO Remote Viewer" se encuentran disponibles en el siguiente sitio web:

O Manual do usuário da Câmera e o Manual do usuário do "PIXPRO Remote Viewer" estão disponíveis no site Web abaixo:

Das Benutzerhandbuch der Kamera und Benutzerhandbuch "PIXPRO Remote Viewer" sind auf der folgenden Website verfügbar:

Руководство пользователя камеры и руководство пользователя "PIXPRO Remote Viewer" размещены на веб-сайте:

A kamera Felhasználói kézikönyv és a "PIXPRO Remote Viewer" Felhasználói kézikönyv az alábbi webhelyen található:

Il manuale dell'utente della fotocamera e il manuale dell'utente "PIXPRO Remote Viewer" sono disponibili al sito web riportato sotto:

інструкції до камери і "PIXPRO Remote Viewer" користувача доступні на веб-сайті нижче:

### Americas



<http://kodakpixpro.com/Americas/support/downloads.php>

### Europe



<http://kodakpixpro.com/Europe/support/downloads.php>

The RAW file format provides lossless compression of the image data, which is not processed by the camera. The RAW file may be opened and modified using the image processing software, PhotoStudio Darkroom, that is located on the CD-ROM included with this camera. PhotoStudio Darkroom supports Windows vista/7/8/10 and Mac OS X (V10.8-V10.11).

Le format RAW fournit la compression sans perte, qui est une sorte de fichier de données original non procédé par l'appareil photo. Le fichier RAW pourrait être ouvert et modifié utilisant le logiciel de procession d'image, PhotoStudio Darkroom, qui est situé dans le CD-ROM inclut avec cet appareil photo. PhotoStudio Darkroom est compatible avec Windows vista/7/8/10 et Mac OS X (V10.8-V10.11).

El formato RAW ofrece compresión sin pérdida, un tipo de archivo de datos originales que no han sido procesados por la cámara. El archivo RAW puede abrirse y editarse con el software de procesamiento de imágenes PhotoStudio Darkroom, que se encuentra en el CD incluido con esta cámara. PhotoStudio Darkroom es compatible con Windows vista/7/8/10 y con Mac OS X (V10.8-V10.11).

O formato RAW fornece compressão sem perdas, um tipo de arquivo de dados originais não processados pela câmera. O arquivo RAW pode ser aberto e modificado usando software de processamento de imagens, PhotoStudio Darkroom, localizado no CD-ROM incluído com a câmera. O PhotoStudio Darkroom suporta o Windows vista/7/8/10 e Mac OS X (V10.8-V10.11).

RAW-Format bietet verlustfreie Komprimierung, die eine Art von Originaldatendatei, die von der Kamera nicht bearbeitet wird ist. Die RAW-Datei kann mit der Bildverarbeitungssoftware, Photostudio Darkroom geöffnet und modifiziert werden, die sich auf der CD-ROM in dieser Kamera befindet. Photostudio Darkroom unterstützt Windows vista/7/8/10 und Mac OS X (V10.8-V10.11).

Файловый формат RAW обеспечивает сжатие изображения, не обработанного камерой. Файл формата RAW может быть открыт и изменен при помощи ПО для обработки изображений PhotoStudio Darkroom, которое находится на CD-ROM, поставляемом вместе с камерой. PhotoStudio Darkroom поддерживается системами Windows vista/7/8/10 и Mac OS X (V10.8-V10.11).

A RAW formátum veszteségmentes tömörítést biztosít, amely olyan eredeti adatfájl, amelyet a kamera nem dolgoz fel. A PhotoStudio Darkroom képfeldolgozó szoftverrel a RAW fájl megnyitható és módosítható. Ez a kamerával érkezett CD-ROM-on található. A PhotoStudio Darkroom támogatja a Window vista/7/8/10 és az Mac OS X (V10.8-V10.11) alkalmazást.

Formato RAW fornisce una compressione senza perdita di dati, che è un tipo di file di dati originali non elaborati dalla fotocamera. Il file RAW può essere aperto e modificato utilizzando il software di elaborazione delle immagini, PhotoStudio Darkroom, che si trova sul CD-ROM in dotazione con la fotocamera. PhotoStudio Darkroom supportato in Windows vista/7/8/10 e Mac OS X (V10.8-V10.11).

RAW формат забезпечує стиснення без втрат, який є свого роду вихідному файлі даних не обробляється камери. RAW файл може бути відкритий і змінений за допомогою програмного забезпечення для обробки зображень, PhotoStudio Darkroom (поміщений у частині CD-ROM), який знаходиться на компакт-диску в комплекті з цією камерою. PhotoStudio Darkroom підтримує vista/7/8/10 Windows, і Mac OS X (V10.8-V10.11).

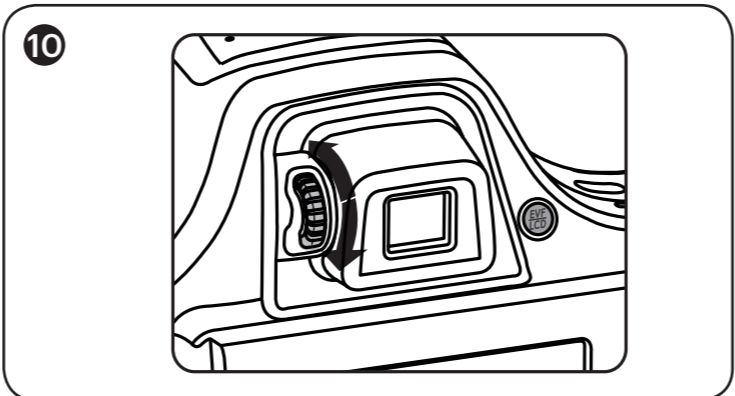
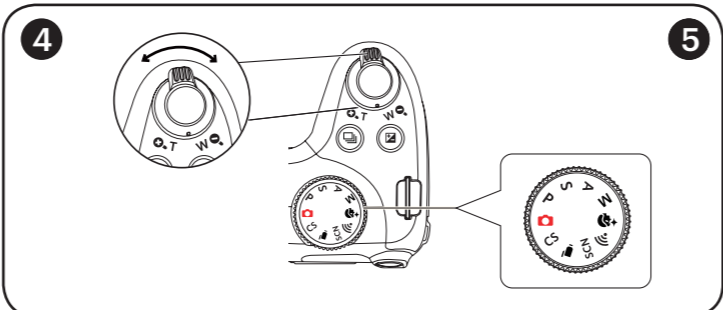
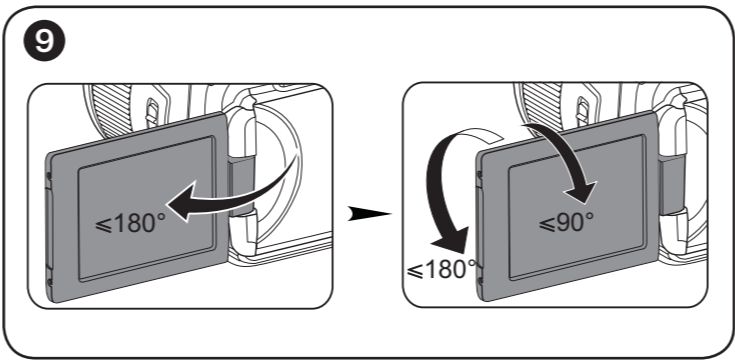
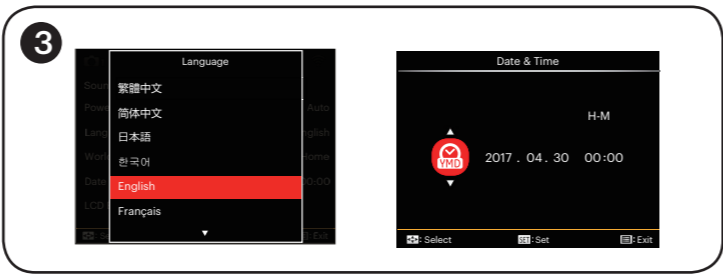
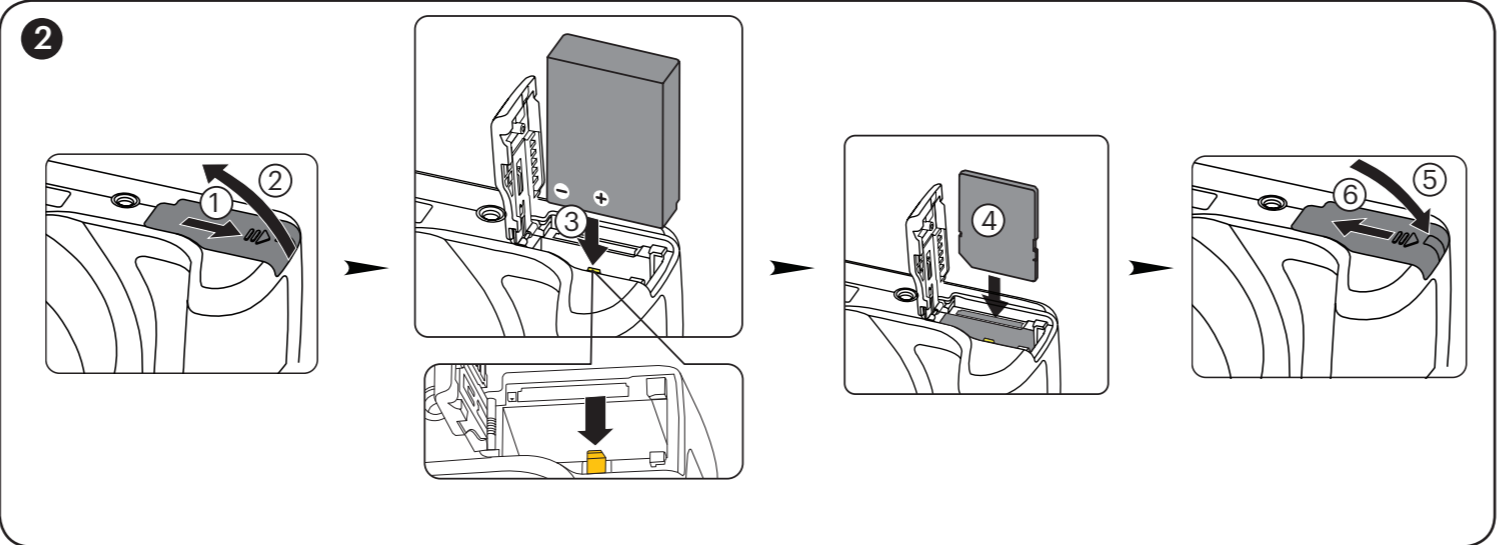
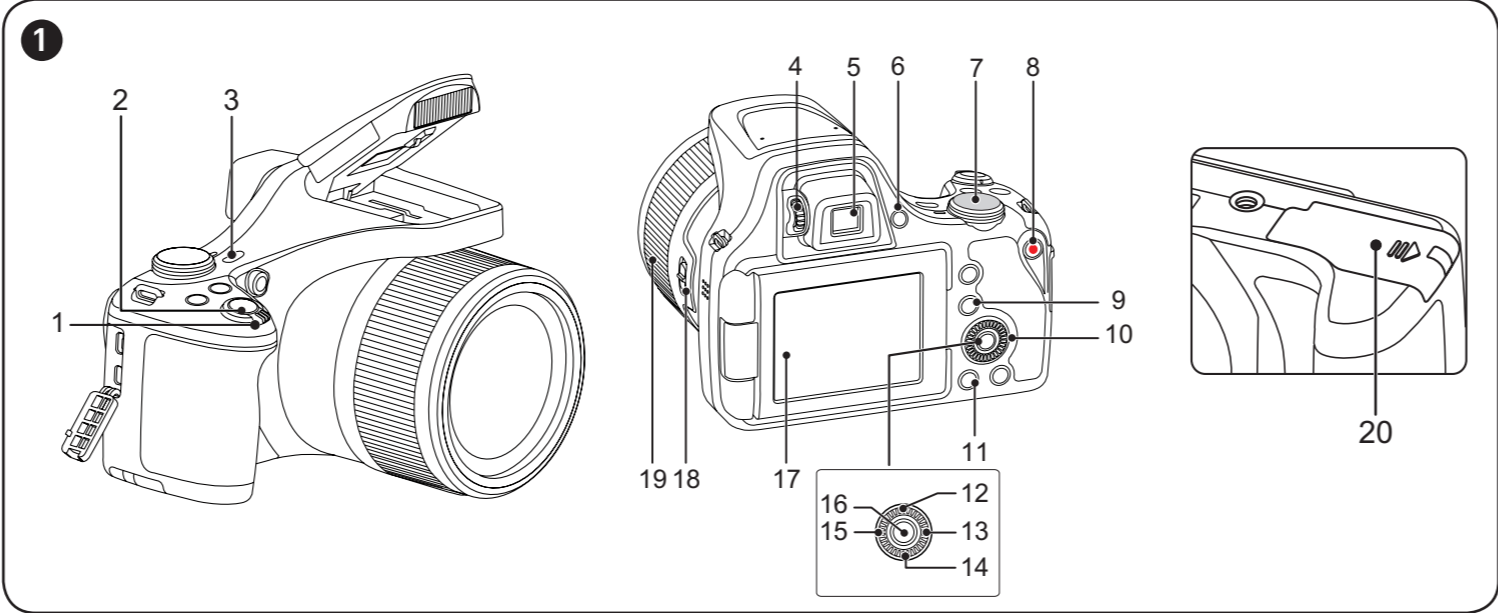

### Quick start guide

#### 1 Camera Views

1	Zoom lever	11	Playback button
2	Shutter button	12	AF button/Up button
3	Power button	13	Flash button/Right button
4	Diopter adjustment knob	14	Delete button/Self-timer button/Down button
5	Electronic View Finder (EVF)	15	Macro button/Left button
6	EVF/ LCD Switch Button	16	SET button
7	Mode dial	17	Vari-angle LCD
8	Fast video recording button	18	Lens function ring lever
9	Menu button	19	Lens function ring
10	Jog dial	20	Battery cover

#### 2 Insert the Batteries and the Memory Card

1. Open the battery cover.
2. Insert the batteries into the battery compartment.
3. Insert the memory card into the slot.
4. Close the battery cover.

#### 3 Setting the Language/Date/Time

1. Press the power button to turn the camera on and the language menu will appear. Use the up/down buttons to select a language, and press the (OK) button to confirm the language.
2. Use the up/down/left/right buttons again to set the date and time, and press the (OK) button to confirm.

#### 4 Taking a Picture

1. Hold the camera securely.
2. Use the zoom lever to select Tele or Wide position to zoom in or out on your subject.
3. Press the shutter button half way to focus on the subject. When the focus frame turns green, press the shutter button completely down to take the picture.

#### 5 Using the Mode Dial

This camera provides a convenient mode dial that allows you to manually switch among different camera settings with ease. Available modes are listed below:

	Auto Mode		Face Beautifier
	Program AE		Wi-Fi Mode
	Shutter priority		Scene Mode
	Aperture priority		Movie Mode
	Manual Mode		Custom Settings

#### 6 Using the Fast Video Recording Button

In shooting mode, press the (Fast Video Recording) button to begin recording a video. After recording, press the (Fast Video Recording) button again to stop recording. The camera will store the video and return to the shooting screen.

#### 7 Using the Menu Button

In each mode (except for the Wi-Fi mode), press the (Menu) button to access the "Easy Menu". Press the [▲AF]/[▼] buttons to move among options, then press the (OK) button to make a selection. Choosing the (Full Menu) within this list will provide access to the "Full Menu".

	Shoot Settings 1		File Settings
	Shoot Settings 2		Connection Settings
	Playback Settings		Wi-Fi Settings
	General Settings		

#### 8 Wi-Fi Connection

The camera can be connected with your smart device through "PIXPRO Remote Viewer" App.

#### 9 Vari-angle LCD

Please don't rotate the LCD with excessive force to prevent damages.

#### 10 Using the Diopter adjustment knob

Turn the camera on and press the (EVF) button to switch to the EVF display. At this time, the LCD will become black. View the scenes and objects through the EVF. When the screen display is not clear, rotate the diopter adjustment knob to adjust the screen sharpness.

### Guide de démarrage rapide

#### 1 Vues de l'appareil photo

1	Molette du zoom	11	Bouton Lecture
2	Déclencheur	12	Bouton AF / Bouton Haut
3	Bouton d'alimentation	13	Bouton Flash / Bouton Droite
4	Bouton de réglage dioptrique	14	Bouton Supprimer / Bouton Retardateur / Bouton Bas
5	Viseur électronique (Electronic View Finder ou EVF)	15	Bouton Macro / Bouton Gauche
6	Bouton Interrupteur EVF / LCD	16	Bouton SET
7	Molette de mode	17	LCD Angle vari
8	Bouton d'enregistrement vidéo rapide	18	Levier d'anneau de fonction de lentille
9	Bouton Menu	19	Anneau de fonction de lentille
10	Manette jog-shuttle	20	Couvercle de la batterie

#### 2 Insérer la batterie et la carte mémoire

1. Ouvrez le couvercle de la batterie.
2. Insérez la batterie dans le compartiment de la batterie.
3. Insérez la carte mémoire dans l'emplacement.
4. Refermez le couvercle de la batterie.

#### 3 Régler la langue et la date, l'heure

1. Appuyez sur le bouton d'alimentation pour allumer l'appareil photo. Le menu Langue apparaît, utilisez les boutons haut/bas pour sélectionner la langue, puis appuyez sur (OK) pour confirmer votre choix.
2. Utilisez à nouveau les boutons gauche/droite, haut/bas pour régler la date et l'heure, appuyez ensuite sur (OK) pour confirmer.

#### 4 Prendre une photo

1. Maintenez fermement l'appareil photo.
2. Utilisez le levier de zooming pour sélectionner les positions télé ou Large pour zoomer en avant ou en arrière sur votre sujet.
3. Appuyez sur le bouton déclencheur à moitié pour faire la mise au point sur l'objet. Quand la case de mise au point devient verte, appuyez complètement sur le bouton déclencheur pour prendre la photo.

#### 5 Utiliser la molette de mode

L'appareil photo est doté d'un sélecteur de commande pratique permettant de commuter entre les différents modes avec facilité. Toutes les commandes disponibles sont listées ci-dessous:

	Mode auto		Embellisseur de visage
	Programme AE		Mode Wi-Fi
	Priorité à la vitesse		Mode scène
	Priorité à l'ouverture		Mode film
	Mode manuel		Réglages personnalisés

#### 6 Utilisation des bouton d'enregistrement vidéo rapide

En mode de prise de vue, appuyez sur le bouton (Fast Video Recording) pour commencer à enregistrer une vidéo. Après l'enregistrement, appuyez sur le bouton (Fast Video Recording) pour arrêter l'enregistrement. L'appareil photo va stocker la vidéo et retourner à l'écran de prise de vue.

#### 7 Utilisation des bouton menu

En chaque mode (sauf pour le mode Wi-Fi), appuyez sur le bouton (Menu) pour accéder au "Menu Facile". Appuyez sur le bouton [▲AF]/[▼] pour déplacer parmi les options, puis appuyez sur (OK) pour faire une décision. Choisisant (Full Menu) dans cette liste va fournir l'accès au "Menu Complet".

	Réglages de prise de photos1		Réglages de fichiers
	Réglages de prise de photos2		Réglages de connexion
	Réglages de lecture		Réglages Wi-Fi
	Réglages générale		

#### 8 Connexion Wi-Fi

La caméra peut être raccordée à votre périphérique intelligent grâce à l'application "PIXPRO Remote Viewer".

#### 9 LCD Angle vari

S'il vous plaît ne pas tourner l'écran LCD avec une force excessive pour empêcher des dommages.

#### 10 Utilisation des bouton de réglage dioptrique

Allumez l'appareil photo et appuyez sur le bouton (EVF) pour passer à l'affichage EVF. A ce moment, l'écran LCD devient noir. Observez les scènes et les objets à travers le viseur. Lorsque l'affichage de l'écran est pas net, tournez le bouton de réglage dioptrique pour régler la netteté de l'écran.

### Guía de inicio rápido

#### 1 Vistas de la Cámara

1	Barra de zoom	11	Botón de reproducción
2	Botón del obturador	12	Botón de AF/Botón arriba
3	Botón de encendido	13	Botón de flash/ Botón derecha
4	Perilla de ajuste de dioptría	14	Botón Eliminar/Botón de temporizador automático/Botón abajo
5	Visor electrónico (EVF)	15	Botón de macro/Botón izquierda
6	Botón selector EVF / LCD	16	Botón SET
7	Dial de Modo	17	LCD de ángulo variable
8	Botón de grabación rápida de vídeo	18	Palanca de anillo de funcionamiento del lente
9	Botón de menú	19	Anillo de funcionamiento del lente
10	Rueda de Desplazamiento	20	Tapa de la batería

#### 2 Inserte la batería y la tarjeta de memoria

1. Abra la tapa de batería.
2. Inserte la batería en el compartimiento de la batería.
3. Inserte la tarjeta de memoria en la ranura.
4. Cierre la tapa de la batería.

#### 3 Configuración idioma/fecha/hora

1. Oprima el botón de encendido para encender la cámara. Aparecerá el menú de idioma. Utilice las teclas Arriba/Abajo para seleccionar un idioma, Pulse (OK) para confirmarlo.
2. Pulse Arriba/Abajo/Izquierda/Derecha de nuevo para configurar la fecha y la hora, Pulse el botón (OK) para confirmar.

#### 4 Como Tomar una fotografía

1. Sostenga la cámara con firmeza.
2. Utilice el control del zoom para seleccionar las posiciones Tele o Wide, para acercar o alejar el objeto.
3. Presione el Botón Disparador a medio camino para focalizar el tema. Cuando la caja de focalización se torna verde, presione el Botón Disparador completamente hacia abajo para tomar la fotografía.

#### 5 Utilizando la Modalidad de sintonización

La cámara ofrece un dial de modo conveniente que le permite cambiar entre distintos modos con facilidad. Todos los modos disponibles son los siguientes:

	Modo automático		Embellecedor facial
	Programa AE		Modo Wi-Fi
	Prioridad de obturador		Modo de escena
	Prioridad de Abertura		Modo de película
	Modo manual		Configuración Personalizada

#### 6 Utilización del botón de grabación rápida de vídeo

En el modo de Disparo, presione el (Fast Video Recording) botón para empezar a grabar un video. Después de grabar, presione el (Fast Video Recording) botón de nuevo para dejar de grabar. La cámara guardará el video y regresará a la pantalla de disparo.

#### 7 Utilización del botón de menú

En cada modo (excepto en el modo Wi-Fi), presione el botón (Menu) para acceder al "Menú fácil". Presione los botones [▲AF]/[▼] para desplazarse entre las opciones, luego presione (OK) para hacer una selección. Al elegir (Full Menu) dentro de esta lista le permitirá un acceso al "Menú completo".

	Configuraciones de disparo 1		Configuraciones de archivo
	Configuraciones de disparo 2		Configuraciones de la conexión
	Configuraciones de reproducción		Configuraciones de Wi-Fi
	Configuraciones generales		

#### 8 Conexión "Wi-Fi"

La cámara puede conectarse con su dispositivo inteligente a través de la aplicación "PIXPRO Remote Viewer".

#### 9 LCD de ángulo variable

Por favor no intente hacer girar la pantalla LCD con demasiada fuerza para evitar daños.

#### 10 Utilización del Perilla de ajuste de dioptría

Encienda la cámara y pulse el botón (EVF) para cambiar a visualización EVF. En ese momento, la pantalla LCD se apaga. Vea las escenas y objetos en el EVF. Cuando la visualización en pantalla no pueda verse de forma clara, gire la perilla de ajuste de dioptría para ajustar la nitidez de la pantalla.

## Guia de Inicialização rápida

### 1 Vistas da câmara

1	Zoom Wheel	11	Botão de reprodução
2	Botão de obturador	12	Botão de focagem automática/ Botão Cima
3	Botão de alimentação	13	Botão de flash/Botão Direita
4	Botão de ajuste de dioptria	14	Botão Eliminar/Botão de temporizador/Botão Baixo
5	Visor electrónico (EVF)	15	Botão de macro/Botão Esquerda
6	Botão seletor EVF / LCD	16	Botão SET
7	Indicador de Modo	17	LCD de ângulo variável
8	Botão de gravação de vídeo rápida	18	Alavanca do anel de funcionamento da lente
9	Botão Menu	19	Anel de funcionamento da lente
10	Seletor	20	Tampa da bateria

### 2 Insira a bateria e o cartão de memória

- Abra a tampa da bateria.
- Insira a bateria no compartimento da bateria.
- Insira o cartão de memória no slot.
- Feche a tampa da bateria.

### 3 Definir a Idioma/Data/Horas

- Prima o botão de alimentação para ligar a câmara. O menu Language (Idioma) é mostrado. Use os botões cima/baixo para selecionar um idioma, de seguida prima o botão de ↔ para confirmar o idioma escolhido.
- Use os botões para cima/para baixo/para a esquerda/para a direita para definir a data e a hora e prima o botão de ↔ para confirmar.

### 4 Tirar fotos

- Segure firmemente na câmara.
- Utilize a alavanca de zoom para selecionar as posições Tele ou Wide para aproximar ou afastar o tema.
- Pressione o Botão Disparador a meio caminho para focalizar o tema. Quando a caixa de focalização se tornar verde, pressione o Botão Disparador completamente para baixo para tirar a fotografia.

### 5 Usando o seletor de modo

A câmara possui um disco seletor de modo conveniente que permite a você alternar entre diferentes modos facilmente. Todos os modos disponíveis estão listados a seguir:







	Modo Auto		Embelezador de Rosto
<b>P</b>	Exposição Automática		Modo Wi-Fi
<b>S</b>	Prioridade do obturador	<b>SCN</b>	Modo de Cenário
<b>A</b>	Prioridade de Abertura		Modo de Filme
<b>M</b>	Modo Manual	<b>CS</b>	Definições personalizadas

### 6 Usando o botão de gravação de vídeo rápida

No modo Disparo, pressione o botão ⏻ para começar gravando um vídeo. Após gravar, pressione o botão ⏻ de novo para parar a gravação. A câmara armazenará o vídeo e regressa à tela de filmagem.

### 7 Usando o botão menu

Em cada modo (exceto no modo Wi-Fi), pressione o botão ☰ para acessar ao "Menu fácil". Pressione os botões ▲▲AF/▼▼☺ para mover entre opções, em seguida pressione ↔ para selecionar. Escolhendo o ☰ dentro dessa lista fornecerá acesso ao "Menu completo":

	Configurações de Disparo 1		Configurações de Arquivo
	Configurações de Disparo 2		Configurações de Conexão
	Configurações de Reprodução		Configurações Wi-Fi
	Configurações Gerais		

### 8 Conexão Wi-Fi

A câmara pode ser conectada com seu dispositivo smart através do aplicativo "PIXPRO Remote Viewer" ☑.

### 9 LCD de ângulo variável

Não rode o LCD com força excessiva para evitar danos.

### 10 Usando o botão de ajuste de dioptria

Ligue a câmara e prima o botão ⊞ para mudar para o EVF. Neste momento, o ecrã LCD irá desligar-se. Veja os cenários e objectos através do EVF. Quando a tela não é clara, gire o botão de ajuste de dioptria para ajustar a nitidez da tela.

## Schnellstartanleitung

### 1 Kamera-Ansichten

1	Zoom Rad	11	Wiedergabetaste
2	Auslöser	12	AF-Taste/ Aufwärtstaste
3	Ein-/Aus taste	13	Blitz-Taste/ Rechtstaste
4	Dioptrieneinstellknopf	14	Löschen-Taste/ Selbstauslöser-Taste/ Abwärtstaste
5	Elektronischer Sucher	15	Makro-Taste/ Linkstaste
6	EVF / LCD-Schalter	16	SET-Taste
7	Modus-Wählrad	17	Mehrwinkel-LCD
8	Videoschnellaufnahme-Taste	18	Kontrollring der Kamera
9	Menütaste	19	Funktionsring der Linse
10	Pendelrad	20	Batteriefachdeckel

### 2 Batterie und Speicherkarte einlegen

- Öffnen Sie den Batteriefachdeckel.
- Legen Sie die Batterie in das Batteriefach ein.
- Schieben Sie die Speicherkarte in den Steckplatz.
- Schließen Sie den Batteriefachdeckel wieder.

### 3 Einstellen von Sprache/Datum/Zeit

- Schalten Sie die Kamera mit der Ein- / Austaste ein; das Sprachen-Menü wird angezeigt. Wählen Sie die gewünschte Sprache mit den Hoch-/ Abwärtstasten, bestätigen Sie Ihre Auswahl anschließend mit der ↔ Taste .
- Stellen Sie Datum und Uhrzeit mit den Hoch-/ Runter-/ Links-/ Rechtstasten ein, drücken Sie die ↔ -Taste zur Bestätigung.

### 4 Foto aufnehmen

- Halten Sie die Kamera ruhig.
- Verwenden Sie den Zoomhebel, um Tele- oder Wide-Positionen zu wählen und Ihr Ziel zu vergrößern oder zu verkleinern.
- Drücken Sie den Auslöser zum Scharfstellen des Motivs halb hinab. Wenn sich der Fokusrahmen grün färbt, drücken Sie den Auslöser zum Aufnehmen des Fotos ganz hinab.

### 5 Verwendung des Modus-Wählrads

Die Kamera verfügt über ein praktisches Modus-Wählrad, mit dem Sie schnell zwischen den verschiedenen Modi wechseln können. Die folgenden Modi stehen zur Verfügung:





	Auto-Modus		Gesichtsverschönerung
<b>P</b>	Programm-AE		Wi-Fi Modus
<b>S</b>	Blendenautomatik	<b>SCN</b>	Szenenmodus
<b>A</b>	Blendenvorrang		Filmmodus
<b>M</b>	Manueller Modus	<b>CS</b>	Eigene Einstellungen

### 6 Verwendung der Video-Schnellaufnahmetaste

Im Aufnahmehodus , drücken Sie die ⏻ -Taste zur Aufnahme eines Videos. Nach der Aufnahme, drücken Sie die ⏻ -Taste erneut, um die Aufnahme zu stoppen. Die Kamera wird das Video speichern und zum Aufnahmebildschirm zurückkehren.

### 7 Verwendung der Menütaste

In jedem Modus (außer für Wi-Fi-Modus), drücken Sie ☰-Taste, um auf "Einfaches Menü" zu zugreifen. Drücken Sie ▲▲AF/▼▼☺ -Tasten, um unter den Optionen zu bewegen, und dann drücken Sie ↔, um eine Auswahl zu machen. Auswahl von ☰ in dieser Liste wird den Zugriff auf " Volles Menü" bieten:

	Aufnahmeeinstellungen 1		Dateieinstellungen
	Aufnahmeeinstellungen 2		Verbindungseinstellungen
	Wiedergabeeinstellungen		Wi- Fi-Einstellungen
	Allgemeine Einstellungen		

## 8 Wi-Fi-Verbindung

Die Kamera kann per "PIXPRO Remote Viewer"-App ☑ mit Ihrem Smart-Gerät verbunden werden.

### 9 Mehrwinkel-LCD

Drehen Sie den LCD-Monitor nicht mit übermäßiger Kraft, um Schäden zu vermeiden.

### 10 Verwendung der Dioptrieneinstellknopf

Schalten Sie die Kamera ein, schalten Sie dann mit der Taste ⊞ zum Elektronischen Sucher um. Der LCD-Bildschirm erlischt. Schauen Sie durch den Sucher, wählen Sie so Ihr Motiv. Wenn die Bildschirmanzeige nicht klar ist, drehen Sie den Dioptrieneinstellknopf zur Anpassung der Bildschirmschärfe.

## Kраткое руководство

### 1 Внешний вид

1	Индикатор масштабирования	11	Кнопка просмотра
2	Кнопка спуска затвора	12	Кнопка автофокуса/Кнопка «вверх»
3	Кнопка питания	13	Кнопка вспышки/Кнопка «вправо»
4	Регулятор диоптрической настройки	14	Кнопка удаления/Кнопка автоспуска/Кнопка «вниз»
5	Электронный видоискатель (EVF)	15	Кнопка макросъемки/Кнопка «влево»
6	Кнопка переключения EVF / LCD	16	Кнопка SET
7	Колесико переключения режимов	17	Поворотный ЖКИ
8	Кнопка быстрой видеозаписи	18	Рычаг кольца управления объектива
9	Кнопка «Меню»	19	Кольцо управления объектива
10	Поворотный переключатель	20	Крышка батарейного отсека

### 2 Установите батарею и карту памяти

- Откройте крышку батарейного отсека.
- Установите батарею в батарейный отсек.
- Установите карту памяти в гнездо.
- Закройте крышку батарейного отсека.

### 3 Установка языка/даты/времени





- Нажмите кнопку кнопки питания для включения камеры, после чего появится меню языка. С помощью кнопок «вверх», «вниз» выберите язык, затем нажмите ↔ для подтверждения выбора языка.
- С помощью кнопок «вверх», «вниз», «влево», «вправо» установите время, затем нажмите ↔ для подтверждения выбора языка.

### 4 Сделайте фотографии

- Надежно держите камеру.
- Для увеличения или уменьшения объекта съёмки поверните регулятор зума в положение дальней съёмки (Т) или ближней съёмки (W) для отдаления или приближения.
- Нажмите спусковую кнопку затвора наполовину для фокусировки на объекте съёмки. Когда цвет рамки фокусировки изменится на зеленый, нажмите спусковую кнопку до упора, чтобы сделать снимок.

### 5 Использование колесика переключения режимов

В камере используется удобное колесико переключения режимов, которое позволяет легко переключать различные режимы. Все доступные режимы перечислены ниже:







	Автоматический режим		Улучшение лиц
<b>P</b>	Программная АЕ		Wi-Fi режим
<b>S</b>	Приоритет выдержки	<b>SCN</b>	Сюжетный режим
<b>A</b>	Приоритет диафрагмы		Режим кино
<b>M</b>	Ручной режим	<b>CS</b>	Пользовательские функции

## 6 Использование кнопки быстрой видеозаписи

В режиме съёмки нажмите на кнопку ⏻ , чтобы начать видеозапись. После окончания записи нажмите кнопку ⏻ еще раз для остановки записи. Камера сохранит видео и вернется на экран съёмки.

### 7 Использование кнопки меню

В каждом режиме (кроме режима Wi-Fi) нажмите кнопку ☰ для входа в "Простое меню". Нажмите кнопки ▲▲AF/▼▼☺ для перемещения между опциями, затем нажмите ↔, чтобы сделать выбор. Выбор ☰ в данном перечне даёт доступ к "Полному меню":

	Настройки съёмки 1		Настройки файла
	Настройки съёмки 2		Настройки соединения
	Настройки воспроизведения		Настройки WiFi
	Общие настройки		

## 8 Подключение Wi-Fi

Камеру можно подключить к смартфону через приложение ☑ "PIXPRO Remote Viewer".

### 9 Поворотный ЖКИ

При повороте ЖК-дисплея не прилагайте чрезмерных усилий во избежание его поломки.

### 10 Использование Регулятор диоптрической настройки

Включите фотоаппарат и нажмите на кнопку ⊞ для переключения на дисплей Электронного видоискателя. При этом ЖК-экран выключается. Просматривайте сюжеты и объекты через Электронный видоискатель. В случае размытого изображения поворачивайте регулятор диоптрической настройки до тех пор, пока изображение не станет четким.

## Üzembet helyezés útmutató

### 1 Fényképezőgép nézetei

1	Nagyítási sáv	11	Visszajátszás gomb
2	Zárkioldó gomb	12	AF gomb/Felfele gomb
3	Áram gomb	13	Vaku gomb/Jobbra gomb
4	Dioptriabeállító gomb	14	Törlés gomb/Önkioldó gomb/Lefele gomb
5	Elektronikus kereső (EVF)	15	Makro gomb/Balra gomb
6	EVF / LCD Váltás gomb	16	SET gomb
7	Mód tárcsa	17	Változtatható szögű LCD
8	Videó gyors rögzítése gomb	18	Lencse funkciós gyűrűkar
9	Menü gomb	19	Lencse funkciós gyűrű
10	Irányító tárcsa	20	Akkumulátorfedél

### 2 Helyezze be az akkumulátort és a memóriakártyát

- Nyissa fel az akkumulátorfedél.
- Helyezze be az akkumulátort az akkumulátortartó rekeszbe.
- Helyezze be a memóriakártyát a nyílásba.
- Zárja vissza az akkumulátorfedél.

### 3 Nyelv/dátum/idő/ beállítás

- Nyomja meg az Áram gomb a fényképezőgép bekapcsolásához, amire a Nyelv menü jelenik meg. Használja a Fel/Le gombokat a nyelv kiválasztásához, majd a ↔ gombbal erősítse azt meg.
- Használja a Fel/Le/Bal/Jobb gombokat a pontos idő és a dátum megadásához, majd a ↔ gombbal erősítse azt meg.

### 4 Felvétel készítése

- Tartsa a kamerát biztos kézzel.
- Használja a nagyítás kart, hogy a teleobjektív vagy a nagylátószögű pozíciót választthassa, így nagyíthatja vagy kicsinyítheti a tárgyat.
- Félig nyomja meg a zárkioldó gombot a témára élesztéshez. Ha a fókuszkeret zöld színűre változik, nyomja le teljesen a zárkioldó gombot a felvétel elkészítéséhez.

### 5 A mód tárcsa használata

A fényképezőgép egy kényelmes mód tárcsával rendelkezik, amellyel egyszerűen választhat a különböző üzemmódok között. A rendelkezésre álló üzemmódok a következők:







	Auto. mód		Arcszépitő
<b>P</b>	Program AE		Wi-Fi mód
<b>S</b>	Zársebesség-előválasztás	<b>SCN</b>	Jelenetmód
<b>A</b>	Rekeszprioritás		Film mód
<b>M</b>	Manuális mód	<b>CS</b>	Egyedi beállítások

## 6 A videó gyors rögzítése gomb használata

Felvételi módban nyomja meg a ⏻ gombot a videófelvétel elindításához. A felvételt után újra nyomja le a ⏻ gombot a felvétel leállításához. A kamera elmenti a videót és visszatér a felvételi képernyőre.

## 7 A menü gomb használata

Minden egyes módban (kivéve a Wi-Fi módot), nyomja meg a ☰ gombot az "Egyszerű menü" eléréséhez. Az opciók közti mozgáshoz nyomja meg a ▲▲AF/▼▼☺ gombot, majd a kijelöléshez a ↔ gombot. Ebben a listában a/z ☰ kiválasztásával hozzáférhet a "Teljes menü"-höz:

	Felvételi beállítások 1		Fájl beállítások
	Felvételi beállítások 2		Kapcsolati beállítások
	Visszajátszási beállítások		Wi-Fi beállítások
	Általános beállítások		

## 8 Wi-Fi kapcsolat

A kamerát okos eszközökhöz csatlakoztatható a "PIXPRO Remote Viewer" alkalmazás ☑ segítségével.

## 9 Változtatható szögű LCD

Az LCD-t sérülés elkerülése érdekében ne forgassa el erőteljesen.

## 10 A dioptriabeállító gomb használata

Kapcsolja be a kamerát, és nyomja meg a ⊞ gombot az EVF kijelzésre váltáshoz. Az LCD-kijelző ilyenkor elsötétül. Alítsa be a kompozíciót az EVF-en keresztül. Ha a képernyő kijelzője nem tiszta, forgassa el a dioptriabeállító gombot a képernyő élességének beállításához.

## Guida avvio veloce

### 1 Vedute della fotocamera

1	Barra Zoom	11	Tasto riproduzione
2	Tasto otturatore	12	Tasto AF/Tasto su
3	Tasto alimentazione	13	Tasto Flash/Tasto destro
4	Manopola di regolazione diottrica	14	Tasto Elimina/Tasto Autoscatto/ Tasto giù
5	Mirino elettronico (EVF)	15	Tasto Macro/Tasto sinistro
6	Tasto di interruttore EVF / LCD	16	Tasto SET
7	Ghiera Selezione Modalità	17	Angolo Variabile LCD
8	Tasto di registrazione rapida video	18	Levetta dell'anello di funzionamento della lente
9	Pulsante menu	19	Anello di funzionamento della lente
10	Piatto di navetta	20	Coperchio vano batterie

### 2 Inserire la batteria e la scheda di memoria

- Aprire il coperchio del vano batterie.
- Inserire la batteria nel vano batterie.
- Inserire la scheda di memoria nella fessura.
- Chiudere il coperchio del vano batterie.

### 3 Impostazione di Lingua/Data/Ora

- Premere il tasto alimentazione per accendere la fotocamera, usare i tasti Su/Giù per selezionare la lingua, quindi premere ↔ per confermare.
- Usare di nuovo i tasti Su/Giù/Destra/Sinistra per selezionare la data e l'ora, quindi premere ↔ per confermare.

### 4 Fotografare

- Tenere saldamente la fotocamera.
- Utilizzare il controllo dello zoom per selezionare le posizioni Tele o Wide, per ingrandire o rimpicciolire il vostro oggetto.
- Eseguire una mezza pressione del tasto otturatore per mettere a fuoco il soggetto. Quando la cornice di fuoco diventa di colore verde, premere completamente il tasto otturatore per acquisire la foto.

### 5 Utilizzare la Ghiera di Selezione Modalità